

무 계산 시계

Stage 2030

T2

201410935 조현종

201511903 박재영

201612368 이지우

201814122 이예인



CONTENTS



2031. Define Essential Use Cases



2033. Define System Sequence Diagrams



2035. Define Domain Model



2039. Perform 2030 Traceability Analysis





2031. Define Essential Use Cases





2031. Define Essential Use Cases - 1

Use Case	1. Show Time
Actors	None
Type	Hidden
Pre-Requisites	N/A
Typical Courses of Event	(A) : Actor, (S) : System 1. (S) 시계가 시작되면 Time Keeping Mode를 표시한다.
Alternative Courses of Events	N/A
Exceptional Courses of Events	N/A



2031. Define Essential Use Cases - 2

Use Case	2. Change Hour Format
Actors	User
Type	Evident
Pre-Requisites	Time Keeping Mode여야 한다.
Typical Courses of Event	(A) : Actor, (S) : System 1. (A) 사용자가 시간 표기 방법 변경 요청한다. 2. (S) 현재 표기 방식에 따라 12H->24H 혹은 24H->12H로 변경하여 출력한다.
Alternative Courses of Events	N/A
Exceptional Courses of Events	N/A



2031. Define Essential Use Cases - 3

Use Case	3. Set Time
Actors	User
Type	Evident
Pre-Requisites	Time Keeping Mode여야 한다.
Typical Courses of Event	<p>(A) : Actor, (S) : System</p> <ol style="list-style-type: none"> 1. (A) 사용자가 시간 변경 요청 2. (S) 시간 변경중임을 표시한다. 3. (A) 사용자가 변경할 요소를 고른다.(시/분/초/일/월/년) 4. (S) 해당 요소를 표시한다. 5. (A) 사용자가 변경할 값을 입력한다. 6. (S) 변경한 값으로 표시한다. 7. (A) 사용자가 원하는 만큼 3,4,5,6번을 반복한다. 8. (A) 사용자가 변경 완료를 요청한다. 9. (S) 변경완료 요청이 들어오면 입력된 값으로 현재시간을 변경하고 현재시간을 표기한다.
Alternative Courses of Events	<p>A1. 입력된 단위가 허용범위가 아닌 경우 최대 혹은 최소로 초기화 한다.</p> <p>A2. 사용자가 변경할 요소 '년'에서 한 번 더 선택 시 '시'가 선택된다.</p>
Exceptional Courses of Events	N/A



2031. Define Essential Use Cases - 4

Use Case	4. Start Timer
Actors	User
Type	Evident
Pre-Requisites	Timer Mode여야 한다. Timer가 시작되지 않은 상태여야 한다.
Typical Courses of Event	(A) : Actor, (S) : System 1. (A) 사용자가 Timer 시작을 요청한다. 2. (S) 설정된 Timer를 매초 1씩 감소시킨다.
Alternative Courses of Events	A1. Start된 상태에서 Mode가 전환되어도 Timer가 동작한다.
Exceptional Courses of Events	E1. 설정된 Timer 시간이 0인 경우 동작하지 않는다.



2031. Define Essential Use Cases - 5

Use Case	5. Set Timer
Actors	User
Type	Evident
Pre-Requisites	Timer Mode여야 한다. Timer가 시작되지 않은 상태여야 한다.
Typical Courses of Event	(A) : Actor, (S) : System 1. (A) 사용자가 타이머 시간 변경을 요청한다. 2. (S) 시간 변경중임을 표시한다. 3. (A) 사용자가 변경할 요소를 고른다. (시/분/초) 4. (S) 해당 요소를 표시한다. 5. (A) 사용자가 변경할 값을 입력한다. 6. (S) 변경한 값으로 표시한다. 7. (A) 사용자가 원하는 만큼 2,3번을 반복한다. 8. (A) 사용자가 변경 완료를 요청한다. 9. (S) 입력된 값으로 타이머 시간을 변경한다.
Alternative Courses of Events	A1. 입력된 단위가 허용범위가 아닌 경우, 최대 혹은 최소로 초기화한다. A2. 사용자가 변경할 요소 '초'에서 한 번 더 선택 시 '시'가 선택된다.
Exceptional Courses of Events	N/A



2031. Define Essential Use Cases - 6

Use Case	6. Pause Timer
Actors	User
Type	Evident
Pre-Requisites	Timer Mode여야 한다. Timer가 시작된 상태여야 한다.
Typical Courses of Event	(A) : Actor, (S) : System 1. (A) 사용자가 Timer 일시 정지를 요청한다. 2. (S) 설정된 Timer의 감소를 멈춘다.
Alternative Courses of Events	N/A
Exceptional Courses of Events	N/A



2031. Define Essential Use Cases - 7

Use Case	7. Reset Timer
Actors	User
Type	Evident
Pre-Requisites	Timer Mode여야 한다. Timer가 정지된 상태여야 한다.
Typical Courses of Event	(A) : Actor, (S) : System 1. (A) 사용자가 Timer 초기화를 요청한다. 2. (S) 설정된 Timer 시간으로 Timer 시간을 변경한다.
Alternative Courses of Events	N/A
Exceptional Courses of Events	N/A



2031. Define Essential Use Cases - 8

Use Case	8. Beep Timer
Actors	None
Type	Hidden
Pre-Requisites	Timer가 시작된 상태이고, Timer 시간이 0이어야 한다.
Typical Courses of Event	(A) : Actor, (S) : System 1. (S) Timer 시간 감소를 멈춘다. 2. (S) 설정된 Timer 시간으로 Timer 시간을 변경한다. 3. (S) Beep음을 5초간 울린다.
Alternative Courses of Events	N/A
Exceptional Courses of Events	E1. <Use Case : 26. Set Indicate Mode>에 의해 Mode가 비활성화 된 경우 Beep음이 울리지 않는다.



2031. Define Essential Use Cases - 9

Use Case	9. Start Stopwatch
Actors	User
Type	Evident
Pre-Requisites	Stopwatch Mode여야 한다. Stopwatch가 시작되지 않은 상태여야 한다.
Typical Courses of Event	(A) : Actor, (S) : System 1. (A) 사용자가 Stopwatch 시작/재시작을 요청한다. 2. (S) Stopwatch 시간을 증가시킨다.
Alternative Courses of Events	A1. Start된 상태에서 Mode가 전환되어도 계속 동작한다.
Exceptional Courses of Events	N/A



2031. Define Essential Use Cases - 10

Use Case	10. Pause Stopwatch
Actors	User
Type	Evident
Pre-Requisites	Stopwatch Mode여야 한다. Stopwatch가 시작한 상태여야 한다.
Typical Courses of Event	(A) : Actor, (S) : System 1. (A) 사용자가 Stopwatch 일시 정지를 요청한다. 2. (S) Stopwatch 시간의 증가를 멈춘다.
Alternative Courses of Events	N/A
Exceptional Courses of Events	N/A



2031. Define Essential Use Cases - 11

Use Case	11. Reset Stopwatch
Actors	User
Type	Evident
Pre-Requisites	Stopwatch Mode여야 한다. Stopwatch가 일시 정지된 상태여야 한다.
Typical Courses of Event	(A) : Actor, (S) : System 1. (A) 사용자가 Stopwatch Reset을 요청한다. 2. (S) Stopwatch 시간을 0으로 초기화한다.
Alternative Courses of Events	N/A
Exceptional Courses of Events	N/A



2031. Define Essential Use Cases - 12

Use Case	12. Record Lap Time
Actors	User
Type	Evident
Pre-Requisites	Stopwatch Mode여야 한다. Stopwatch가 시작된 상태여야 한다.
Typical Courses of Event	(A) : Actor, (S) : System 1. (A) 사용자가 Lap Time 기록을 요청한다. 2. (S) 요청한 순간의 Stopwatch 시간을 표시한다.
Alternative Courses of Events	A1. Lap Time이 이미 표시되어있는 경우 갱신한다.
Exceptional Courses of Events	N/A



2031. Define Essential Use Cases - 13

Use Case	13. Set Alarm
Actors	User
Type	Evident
Pre-Requisites	Alarm Mode여야 한다. 설정하고자 하는 알람이 선택되어 있어야 한다.
Typical Courses of Event	(A) : Actor, (S) : System 1. (A) 사용자가 선택된 알람에 대해 알람 시간 설정을 요청한다. 2. (S) 시간 변경중임을 표시한다. 3. (A) 사용자가 설정할 알람 시간 요소를 선택한다.(시/분) 4. (S) 해당요소를 표시한다. 5. (A) 사용자가 설정할 값을 입력한다. 6. (S) 변경한 값으로 표시한다. 7. (A) 사용자가 원하는 만큼 2,6번을 반복한다. 8. (A) 사용자가 설정 완료를 요청한다. 9. (S) 입력된 값으로 Alarm 시간을 변경한다. 10. (S) 시간이 설정된 알람을 활성화한다.
Alternative Courses of Events	A1. 이미 활성화된 Alarm에 대해 시간 설정을 요청한 경우, 해당 Alarm 시간이 사용자가 입력한 시간으로 변경 된다. 활성화 여부는 변하지 않는다. A2. 입력된 단위가 허용범위가 아닌 경우, 최대 혹은 최소로 초기화한다.
Exceptional Courses of Events	E1. 사용자가 시간을 입력하지 않았을 때 변경/활성화를 하지 않는다.



2031. Define Essential Use Cases - 14

Use Case	14. Activate Alarm
Actors	User
Type	Evident
Pre-Requisites	Alarm Mode여야 한다. 선택된 알람이 비활성화된 알람이어야 한다.
Typical Courses of Event	(A) : Actor, (S) : System 1. (A) 사용자가 선택된 Alarm에 대해 활성화를 요청한다. 2. (S) 해당 Alarm을 활성화한다.
Alternative Courses of Events	N/A
Exceptional Courses of Events	N/A



2031. Define Essential Use Cases - 15

Use Case	15. Deactivate Alarm
Actors	User
Type	Evident
Pre-Requisites	Alarm Mode여야 한다. 선택된 알람이 활성화된 알람이어야 한다.
Typical Courses of Event	(A) : Actor, (S) : System 1. (A) 사용자가 선택된 Alarm에 대해 비활성화를 요청한다. 2. (S) 해당 Alarm을 비활성화한다.
Alternative Courses of Events	N/A
Exceptional Courses of Events	N/A



2031. Define Essential Use Cases - 16

Use Case	16. Change Indicated Alarm
Actors	User
Type	Evident
Pre-Requisites	Alarm Mode여야 한다.
Typical Courses of Event	(A) : Actor, (S) : System 1. (A) 사용자가 표시중인 Alarm의 전환을 요청한다. 2. (S) 다음 순번의 Alarm을 표시한다.
Alternative Courses of Events	A1. 네 번째 Alarm에서 전환을 요청하면 첫 번째 Alarm을 표시한다.
Exceptional Courses of Events	N/A



2031. Define Essential Use Cases - 17

Use Case	17. Beep Alarm
Actors	None
Type	Hidden
Pre-Requisites	활성화된 알람의 시간이 현재 시간과 같아야 한다.
Typical Courses of Event	(A) : Actor, (S) : System 1. (S) Beep음을 5초간 울린다.
Alternative Courses of Events	N/A
Exceptional Courses of Events	E1. <Use Case : 26. Set Indicate Mode>에 의해 Mode가 비활성화 된 경우 Beep음이 울리지 않는다.



2031. Define Essential Use Cases - 18

Use Case	18. Change World Time
Actors	User
Type	Evident
Pre-Requisites	World Time Mode여야 한다.
Typical Courses of Event	(A) : Actor, (S) : System 1. (A) 사용자가 다른 나라의 시간 표시를 요청한다. 2. (S) 다음 순번 나라의 시간을 표시한다.
Alternative Courses of Events	A1. 마지막 순번에서 전환을 요청한 경우, 첫 번째 순번을 표시한다.
Exceptional Courses of Events	N/A



2031. Define Essential Use Cases - 19

Use Case	19. Set Time Zone
Actors	User
Type	Evident
Pre-Requisites	World Time Mode여야 한다. Time Keeping Mode에서 표시하고자하는 World Time이 선택되어 있어야한다.
Typical Courses of Event	(A) : Actor, (S) : System 1. (A) 선택된 World Time으로 현재 시간 변경을 요청한다. 2. (S) 선택한 나라의 시간으로 현재 시간을 변경한다.
Alternative Courses of Events	N/A
Exceptional Courses of Events	E1. 선택된 World Time이 Time Keeping의 시간과 같은 경우 변경하지 않는다.



2031. Define Essential Use Cases - 20

Use Case	20. Input Price
Actors	User
Type	Evident
Pre-Requisites	Turnip Calculator Mode여야 한다. 설정하고자 하는 시간대가 선택되어 있어야 한다.
Typical Courses of Event	(A) : Actor, (S) : System 1. (A) 사용자가 무값 입력을 요청한다. 2. (A) 사용자가 무값을 입력한다. 3. (S) 사용자로부터 입력 받은 무값을 저장한다. 4. (S) 입력된 무값들을 이용해서 입력되지 않은 날짜들의 무값을 계산한다. 5. (S) 계산한 무값들을 저장한다.
Alternative Courses of Events	N/A
Exceptional Courses of Events	E1. 무값이 정상 범위를 벗어난 경우, 저장하지 않는다.



2031. Define Essential Use Cases - 21

Use Case	21. Reset Price
Actors	User
Type	Evident
Pre-Requisites	Turnip Calculator Mode여야 한다.
Typical Courses of Event	(A) : Actor, (S) : System 1. (A) 사용자가 무값 초기화를 요청한다. 2. (S) 입력된 무값과 계산된 무값을 전부 초기화한다.
Alternative Courses of Events	N/A
Exceptional Courses of Events	N/A



2031. Define Essential Use Cases - 22

Use Case	22. Change Date
Actors	User
Type	Evident
Pre-Requisites	Turnip Calculator Mode여야 한다.
Typical Courses of Event	(A) : Actor, (S) : System 1. (A) 사용자가 현재 표기되지 않은 다음 시간대의 무값을 요청한다. 2. (S) 다음 시간대의 입력되거나 계산된 무값을 출력한다.
Alternative Courses of Events	N/A
Exceptional Courses of Events	N/A



2031. Define Essential Use Cases - 23

Use Case	23. Alarm at High
Actors	None
Type	Hidden
Pre-Requisites	Turnip Calculator Mode여야 한다. <Use Case : 22. Calculate Turnip Price>에 의해 무 값이 예측되어있어야 한다.
Typical Courses of Event	(A) : Actor, (S) : System 1. (A) 예측된 무값들 중 최솟값인 시간대를 찾는다. 2. (S) 해당 시간대가 되었을 때, 사용자에게 Beep음으로 알린다.
Alternative Courses of Events	N/A
Exceptional Courses of Events	E1. <Use Case : 26. Set Indicate Mode>에 의해 Mode가 비활성화 된 경우 Beep음이 울리지 않는다.



2031. Define Essential Use Cases - 24

Use Case	24. Mode Switch
Actors	User
Type	Evident
Pre-Requisites	N/A
Typical Courses of Event	(A) : Actor, (S) : System 1. (A) 사용자가 Mode 변경을 요청한다. 2. (S) 요청을 받을 때마다 Mode가 (Set Indicate Mode에서 선택된 4가지 내에서) 전환
Alternative Courses of Events	A1. 마지막 순번일 때, 첫 순번으로 돌아간다.
Exceptional Courses of Events	N/A



2031. Define Essential Use Cases - 25

Use Case	25. Set Indicate Mode
Actors	User
Type	Evident
Pre-Requisites	N/A
Typical Courses of Event	<p>(A) : Actor, (S) : System</p> <ol style="list-style-type: none"> 1. (A) 사용자가 3가지 Mode 설정을 요청한다. 2. (S) Mode 변경중임을 표시한다. 3. (A) 사용자가 선택할 모드를 변경한다. 4. (S) 해당 모드를 표시한다. 5. (A) 사용자가 사용할 Mode를 선택/해제 한다. 6. (S) 선택한 모드를 표시한다. 7. (A) 사용자가 원하는 만큼 3-6을 반복한다. 8. (A) 사용자가 3번째의 모드를 선택한다. 9. (S) 선택된 기능의 설정을 저장한다.
Alternative Courses of Events	A1. 마지막 순번에서 모드변경을 요청한 경우, 첫 번째 순번의 Mode로 변경한다.
Exceptional Courses of Events	N/A



2031. Define Essential Use Cases - 26

Use Case	26. Stop Beep
Actors	User
Type	Evident
Pre-Requisites	<Use Case : 8. Beep Timer>, <Use Case : 17. Beep Alarm>, <Use Case : 23. Alarm at High> 으로 Beep음이 울리고 있는 상태여야 한다.
Typical Courses of Event	(A) : Actor, (S) : System 1. (A) 사용자가 Beep음 종료를 요청한다. 2. (S) Beep음을 종료한다.
Alternative Courses of Events	N/A
Exceptional Courses of Events	N/A



2031. Define Essential Use Cases - 27

Use Case	27. Check Timeout
Actors	None
Type	Hidden
Pre-Requisites	N/A
Typical Courses of Event	(A) : Actor, (S) : System 1. (A) 사용자로부터 입력을 체크한다. 2. (S) 가장 최근 입력으로부터 60초가 지난 경우, Time Keeping Mode로 전환한다.
Alternative Courses of Events	N/A
Exceptional Courses of Events	N/A



2033. Define System Sequence Diagrams

USE CASE : 2. Change Hour Format

1. (A) 사용자가 시간 표기방법을 변경 요청
2. (S) 현재 표기 방식을 확인
3. (S) 현재 표기 방식에 따라 12h 에서 24h 혹은 24h 에서 12h로 변경하여 출력

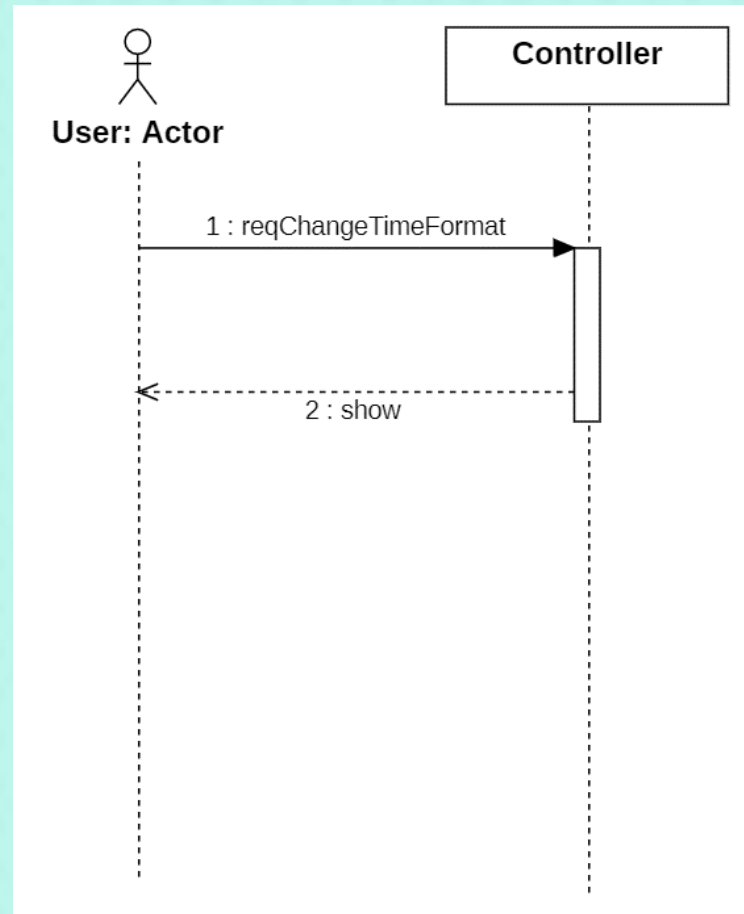



2033. Define System Sequence Diagrams

USE CASE : 3. Set Time

1. (A) 사용자가 시간 변경 요청
2. (S) 시간 변경중임을 표시한다.
3. (A) 사용자가 변경할 요소를 고른다.(시/분/초/일/월/년)
4. (S) 해당 요소를 표시한다.
5. (A) 사용자가 변경할 값을 입력한다.
6. (S) 변경한 값으로 표시한다.
7. (A) 사용자가 원하는 만큼 3,4,5,6번을 반복한다.
8. (A) 사용자가 변경 완료를 요청한다.
9. (S) 변경완료 요청이 들어오면 입력된 값으로 현재시간을 변경하고 현재시간을 표기한다.

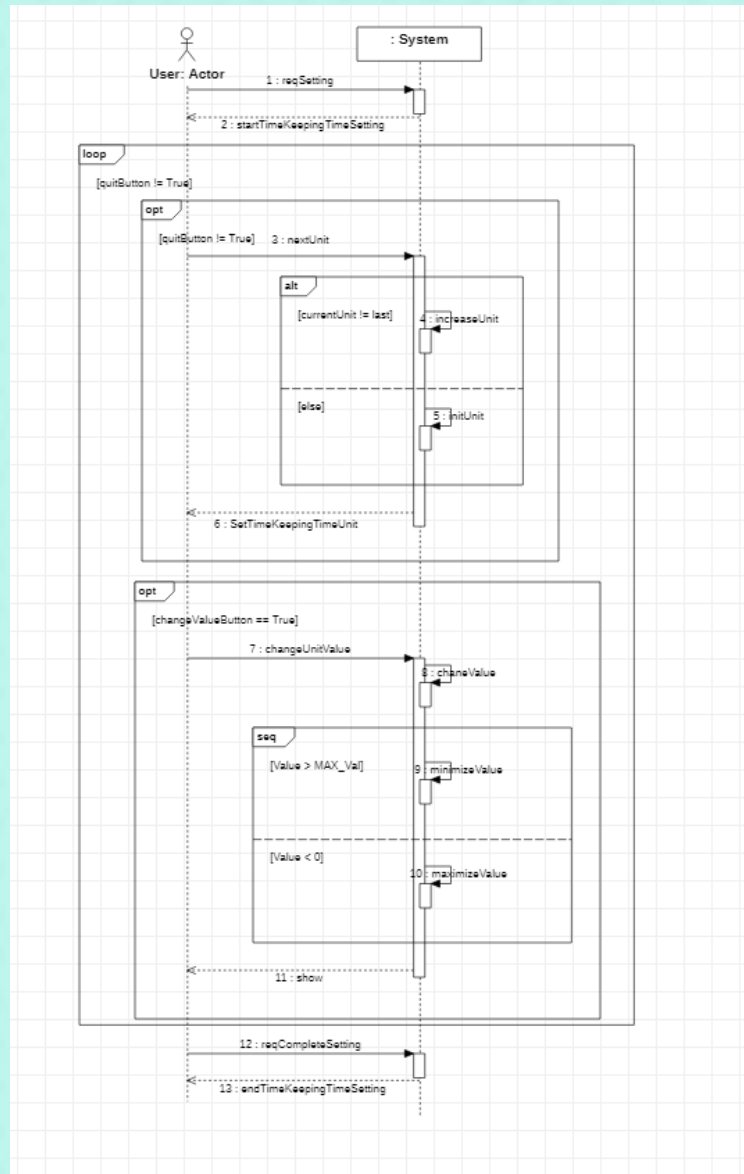



2033. Define System Sequence Diagrams

USE CASE : 4. Start Timer

- 1. (A) 사용자가 타이머 시작 요청
- 2. (S) 설정된 타이머를 매초당 1씩 감소시킨다.

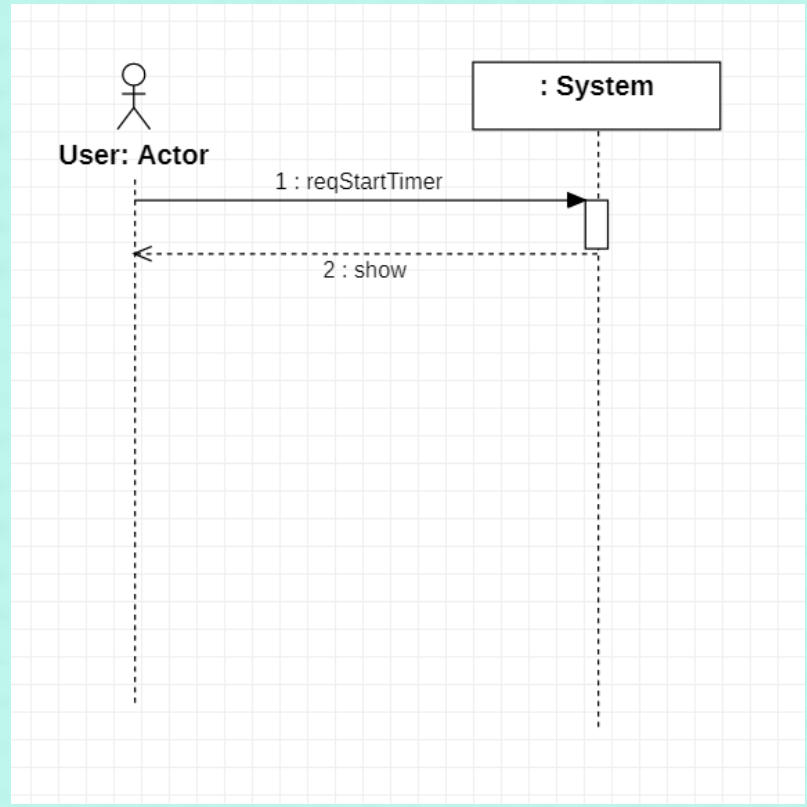



2033. Define System Sequence Diagrams

USE CASE : 5. Set Timer

1. (A) 사용자가 타이머 시간 변경을 요청한다.
2. (S) 시간 변경중임을 표시한다.
3. (A) 사용자가 변경할 요소를 고른다. (시/분/초)
4. (S) 해당 요소를 표시한다.
5. (A) 사용자가 변경할 값을 입력한다.
6. (S) 변경한 값으로 표시한다.
7. (A) 사용자가 원하는 만큼 2,3번을 반복한다.
8. (A) 사용자가 변경 완료를 요청한다.
9. (S) 입력된 값으로 타이머 시간을 변경한다.

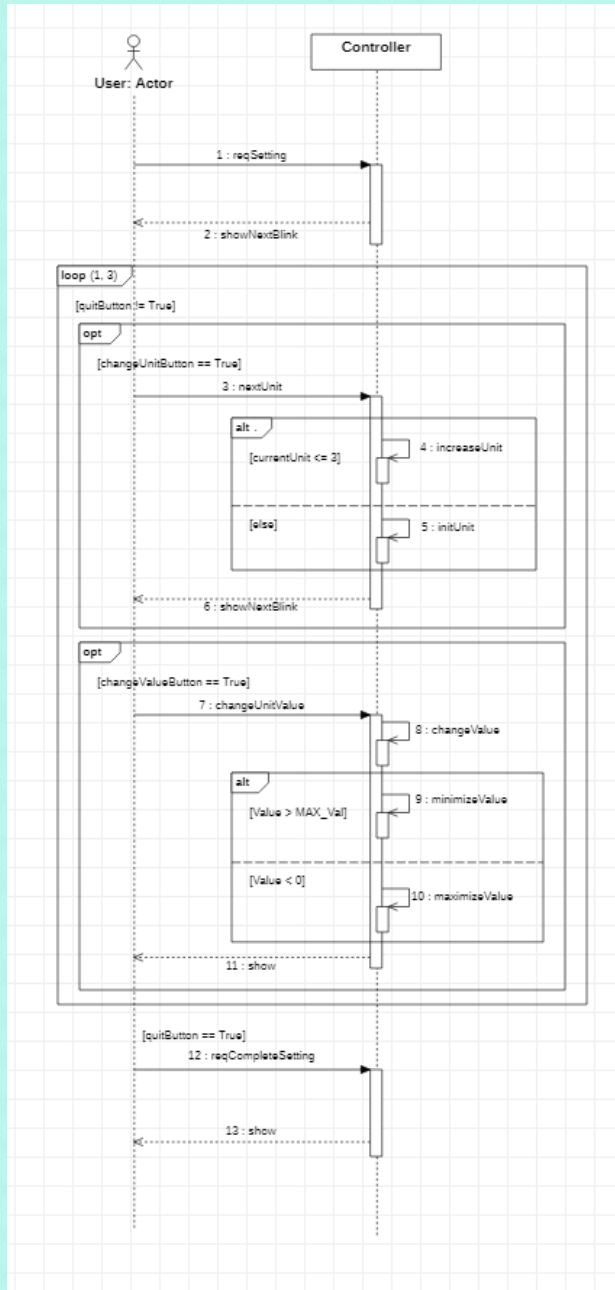



2033. Define System Sequence Diagrams

USE CASE : 6. Pause Timer

- 1. (A) 사용자가 타이머 일시정지를 요청한다.
- 2. (S) 타이머값의 감소를 멈춘다.

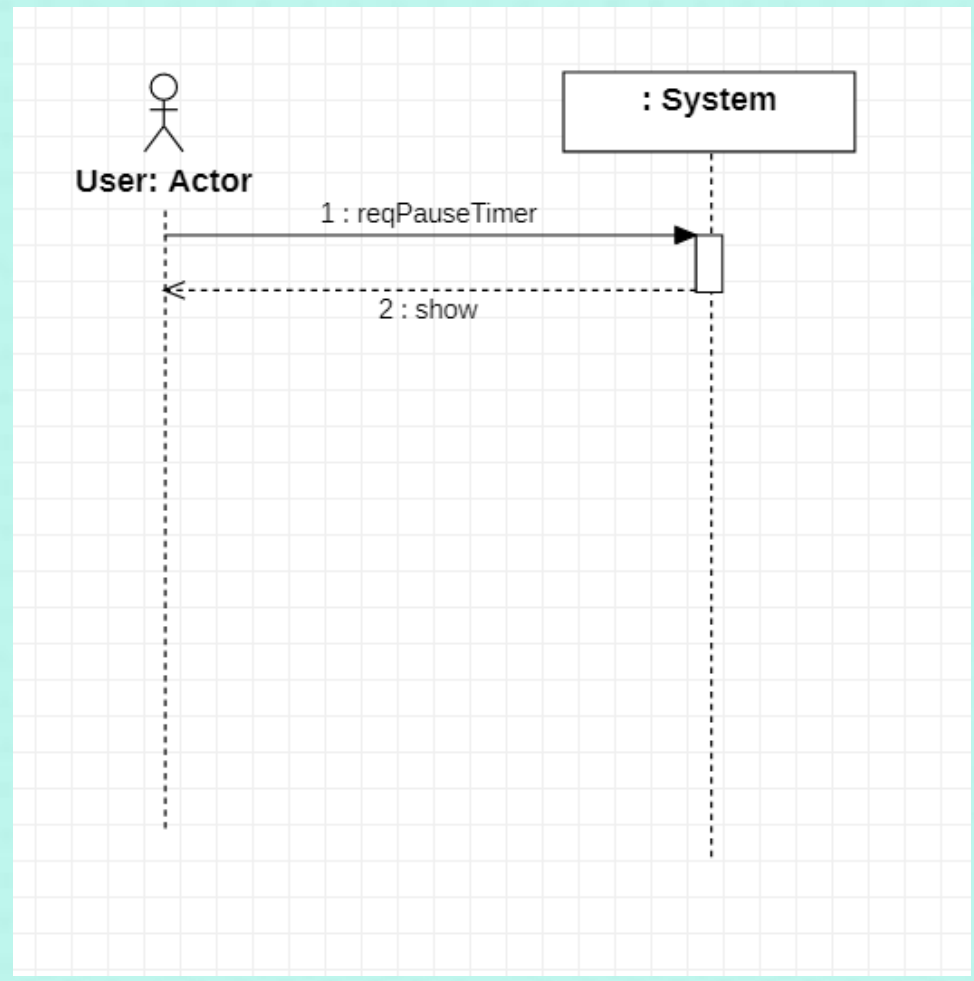



2033. Define System Sequence Diagrams

USE CASE : 7. Reset Timer

- 1. (A) 사용자가 타이머 리셋을 요청한다.
- 2. (S) 설정된 타이머 시간으로 타이머 시간을 변경한다.

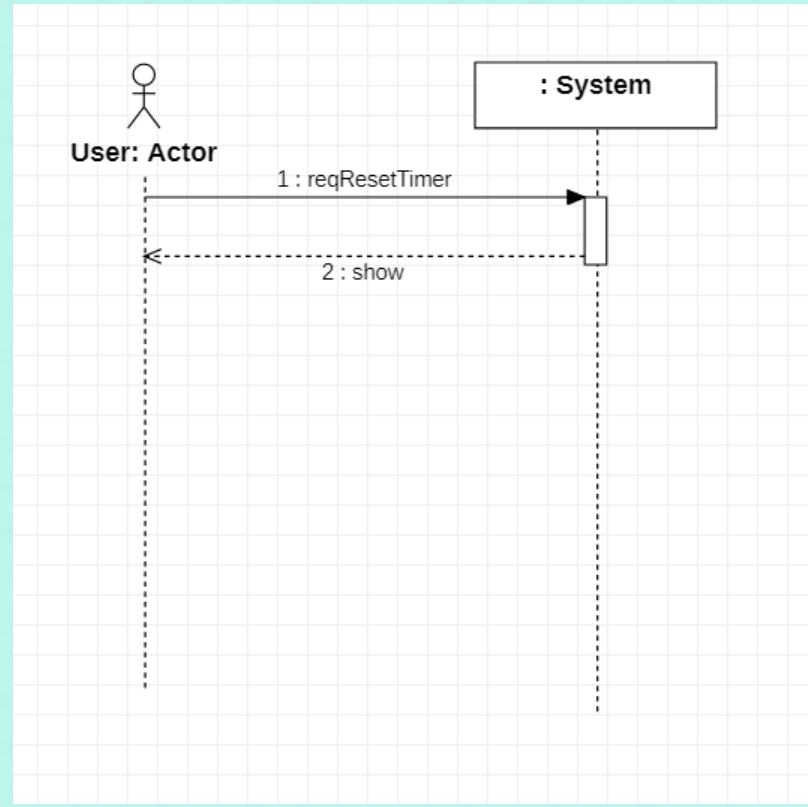



2033. Define System Sequence Diagrams

USE CASE : 9. Start Stopwatch

- 1. (A) 사용자가 스탑워치 시작/재개를 요청한다.
- 2. (S) 스탑워치의 시간을 증가시킨다.

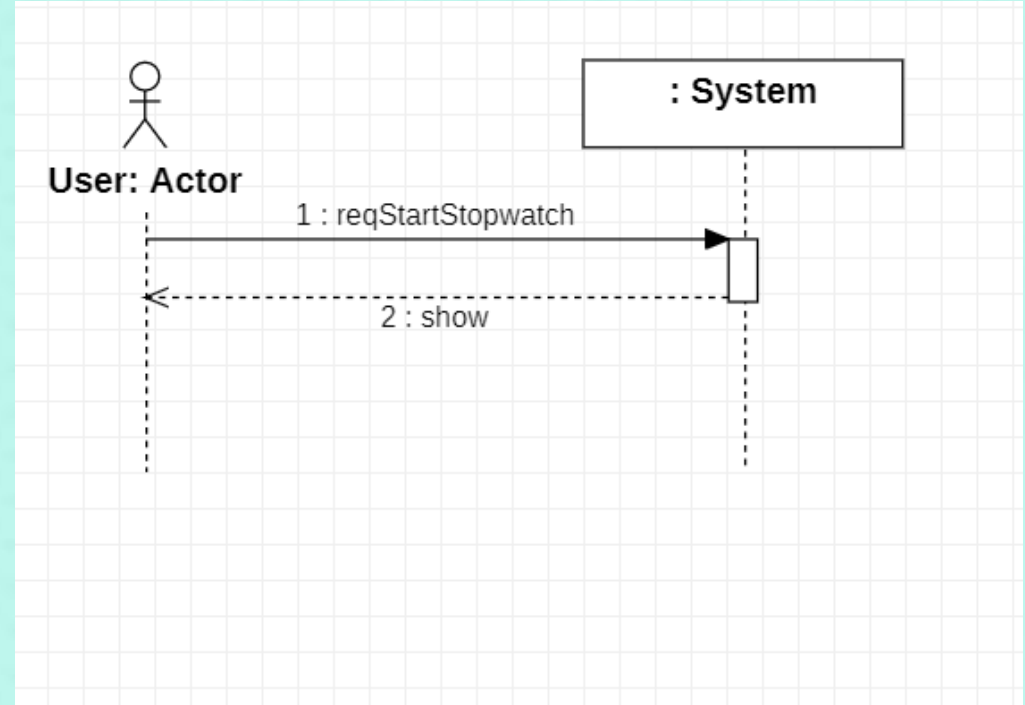



2033. Define System Sequence Diagrams

USE CASE : 10. Pause Stopwatch

- 1. (A) 사용자가 스탑워치 일시정지를 요청한다.
- 2. (S) 스탑워치의 증가를 멈춘다.

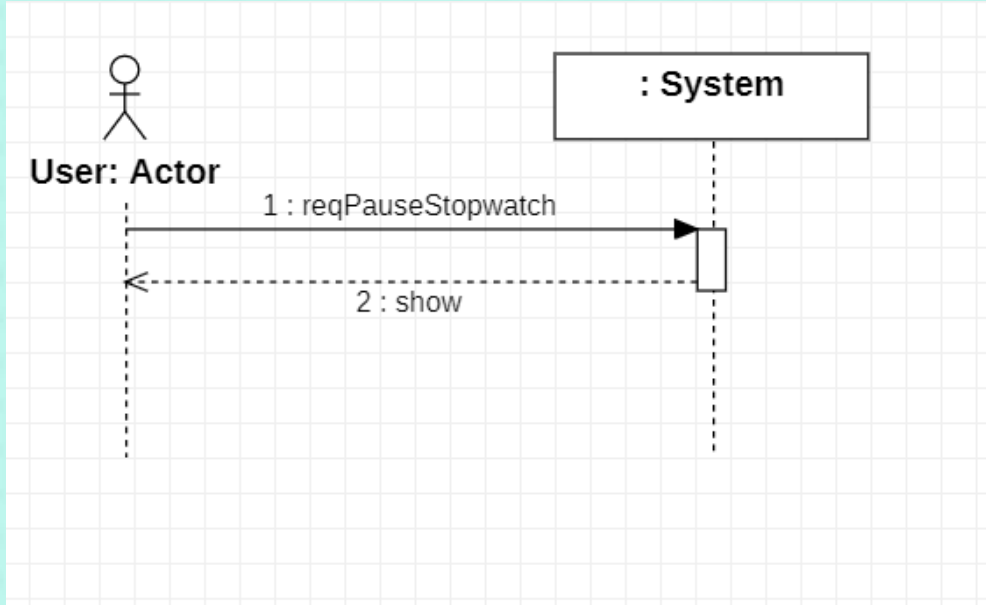



2033. Define System Sequence Diagrams

USE CASE : 11. Reset Stopwatch

- 1. (A) 사용자가 스탑워치 리셋을 요청한다.
- 2. (S) 스탑워치의 시간을 0으로 초기화한다.

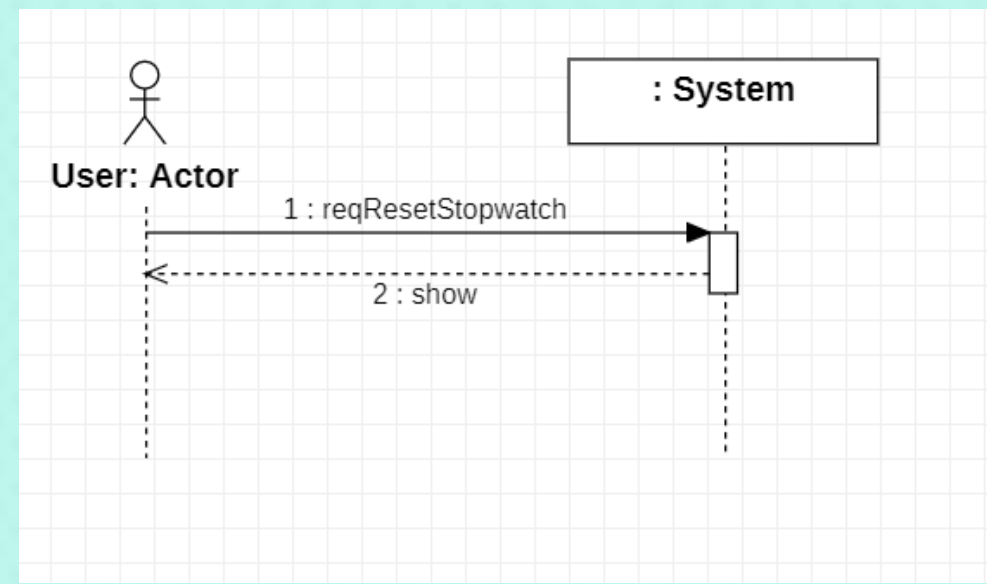



2033. Define System Sequence Diagrams

USE CASE : 12. Record Lap Time

- 1. (A) 사용자가 랩타임 기록을 요청한다.
- 2. (S) 사용자가 랩타임 기록을 요청한 순간의 스탑워치 시간을 기록한다.

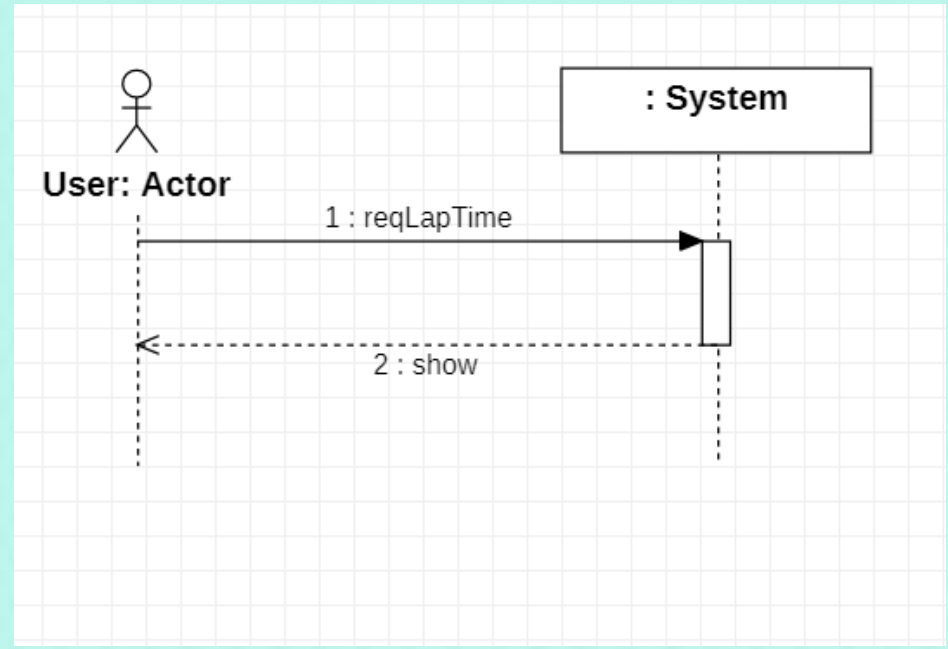



2033. Define System Sequence Diagrams

USE CASE : 13. Set Alarm

1. (A) 사용자가 선택된 알람에 대해 알람 시간 설정을 요청한다.
2. (S) 시간 변경중임을 표시한다.
3. (A) 사용자가 설정할 알람 시간 요소를 선택한다.(시/분)
4. (S) 해당요소를 표시한다.
5. (A) 사용자가 설정할 값을 입력한다.
6. (S) 변경한 값으로 표시한다.
7. (A) 사용자가 원하는 만큼 2~6번을 반복한다.
8. (A) 사용자가 설정 완료를 요청한다.
9. (S) 입력된 값으로 Alarm 시간을 변경한다.
10. (S) 시간이 설정된 알람을 활성화한다.

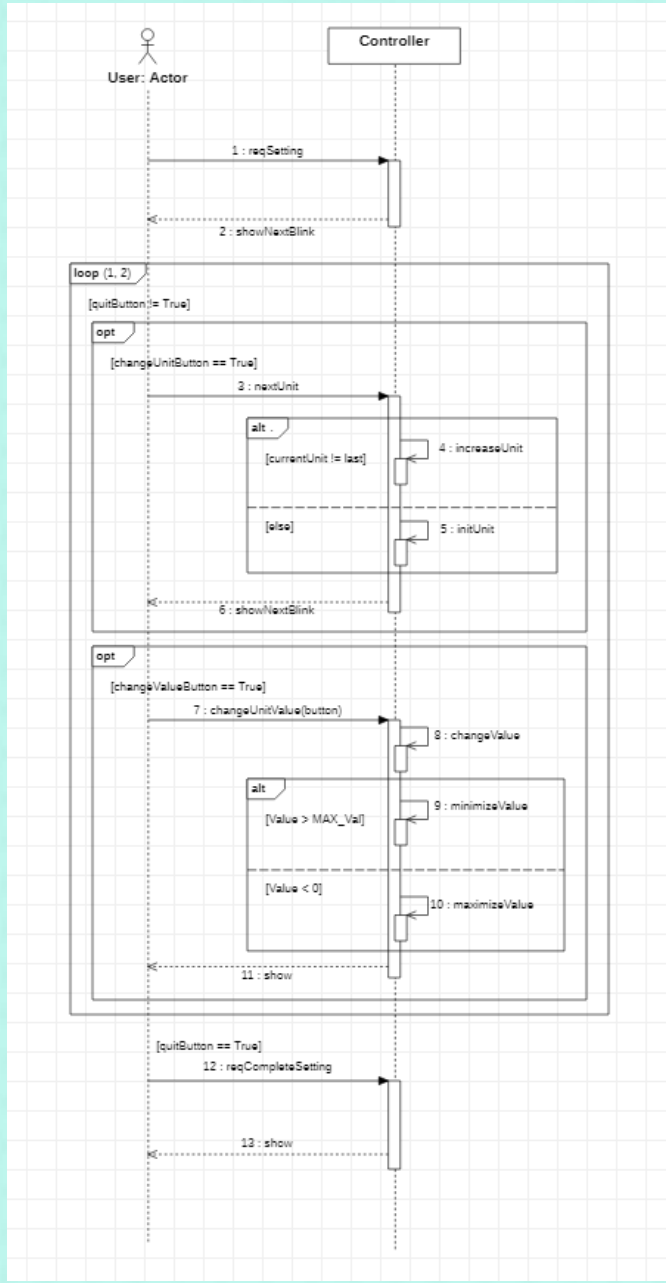



2033. Define System Sequence Diagrams

USE CASE : 14. Activate Alarm

- 1. (A) 사용자가 하나의 알람에 대해 활성화를 요청한다.
- 2. (S) 선택된 알람을 활성화한다.

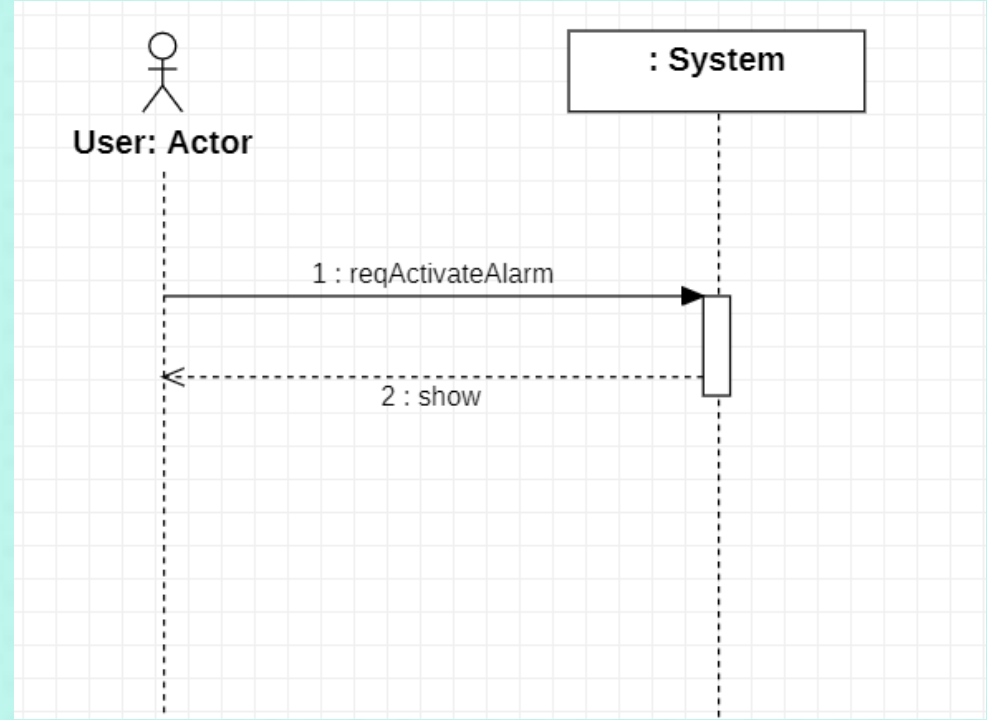



2033. Define System Sequence Diagrams

USE CASE : 15. Deactivate Alarm

- 1. (A) 사용자가 하나의 알람에 대해 비활성화를 요청한다
- 2. (S) 선택된 알람을 비활성화한다.

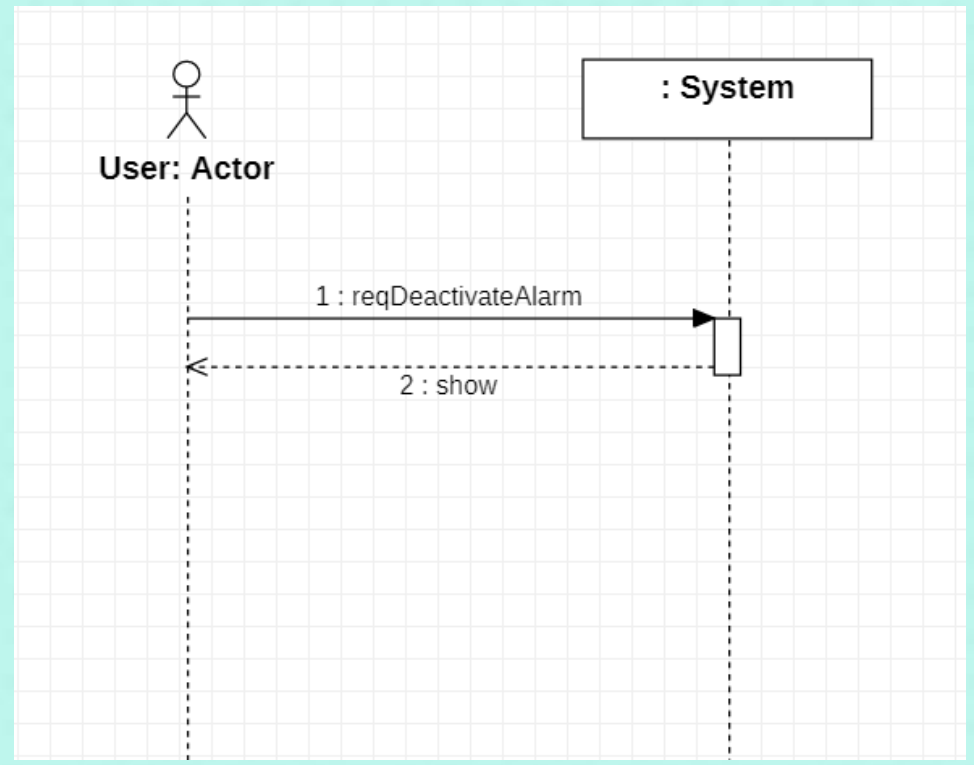



2033. Define System Sequence Diagrams

USE CASE : 16. Change Indicated Alarm

- 1. (A) 사용자가 표시중인 알람의 전환을 요청한다.
- 2. (S) 다음 순번의 알람을 표시한다.

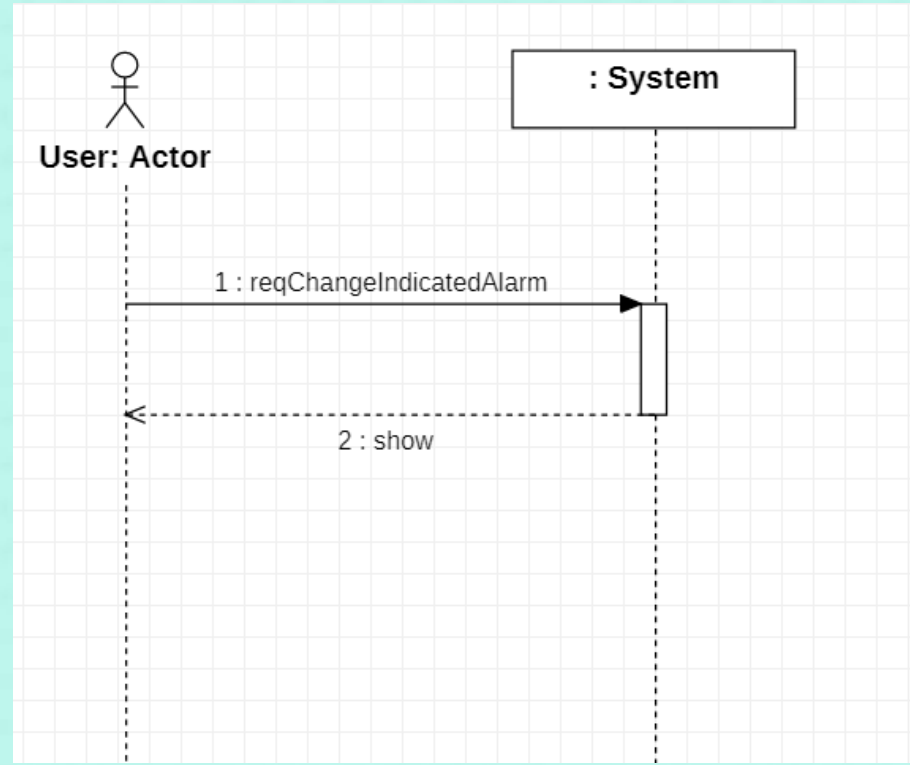



2033. Define System Sequence Diagrams

USE CASE : 18. Change World Time

- 1. (A) 사용자가 다른 나라 시간의 표시를 요청한다.
- 2. (S) 다음 순번 나라의 시간 표시한다.

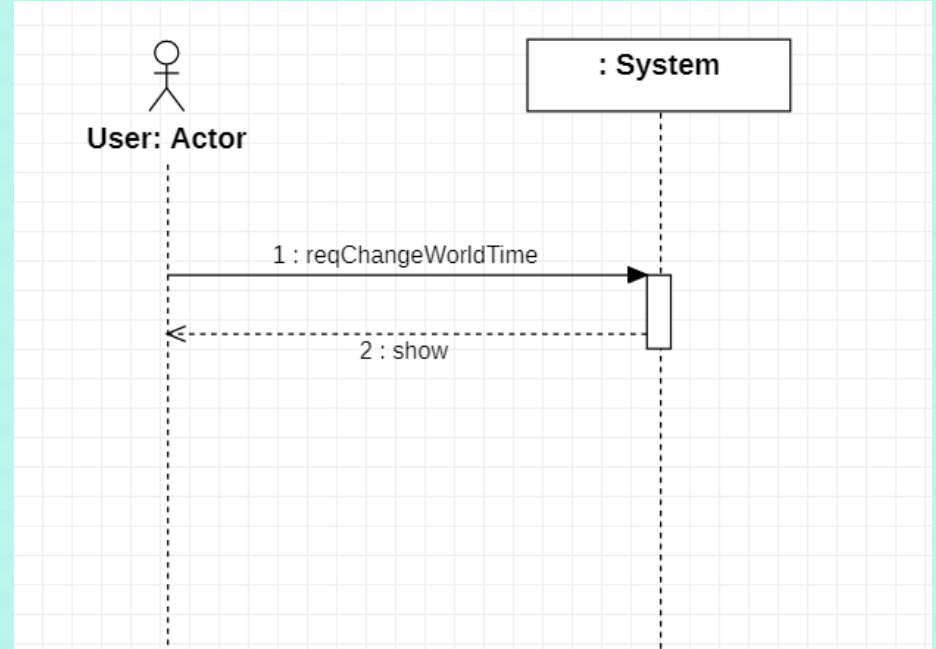



2033. Define System Sequence Diagrams

USE CASE : 19. Change Time Zone

- 1. (A) 선택된 World Time으로 현재 시간 변경을 요청한다.
- 2. (S) 선택한 나라의 시간으로 현재 시간을 변경한다.

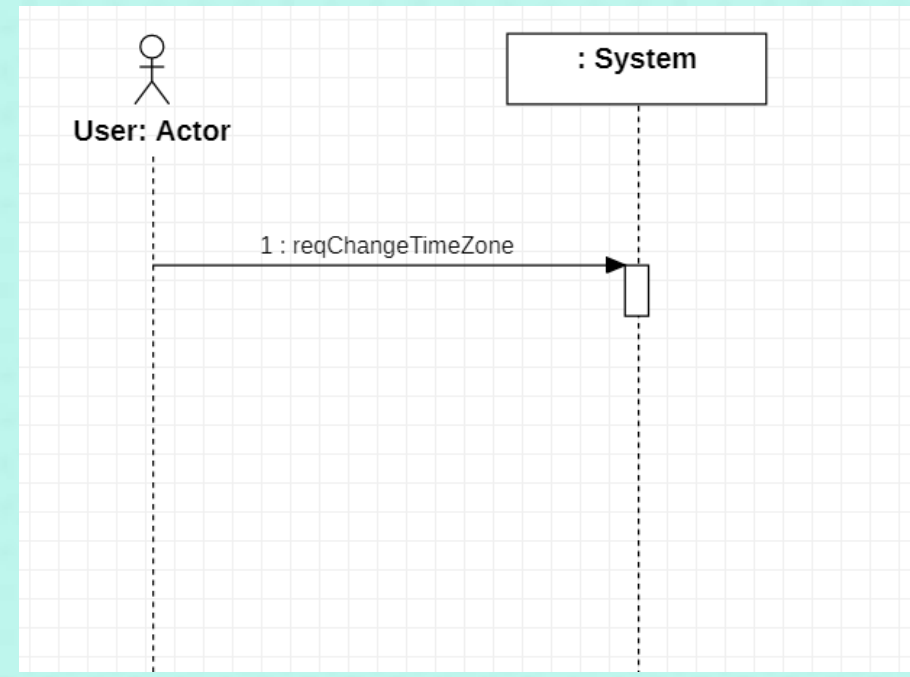



2033. Define System Sequence Diagrams

USE CASE : 20. Input Price

1. (A) 사용자가 무값 입력을 요청한다.
2. (A) 사용자가 무값을 입력한다.
3. (S) 사용자로부터 입력 받은 무값을 저장한다.
4. (S) 입력된 무값들을 이용해서 입력되지 않은 날짜들의 무값을 계산한다.
5. (S) 계산한 무값들을 저장한다.

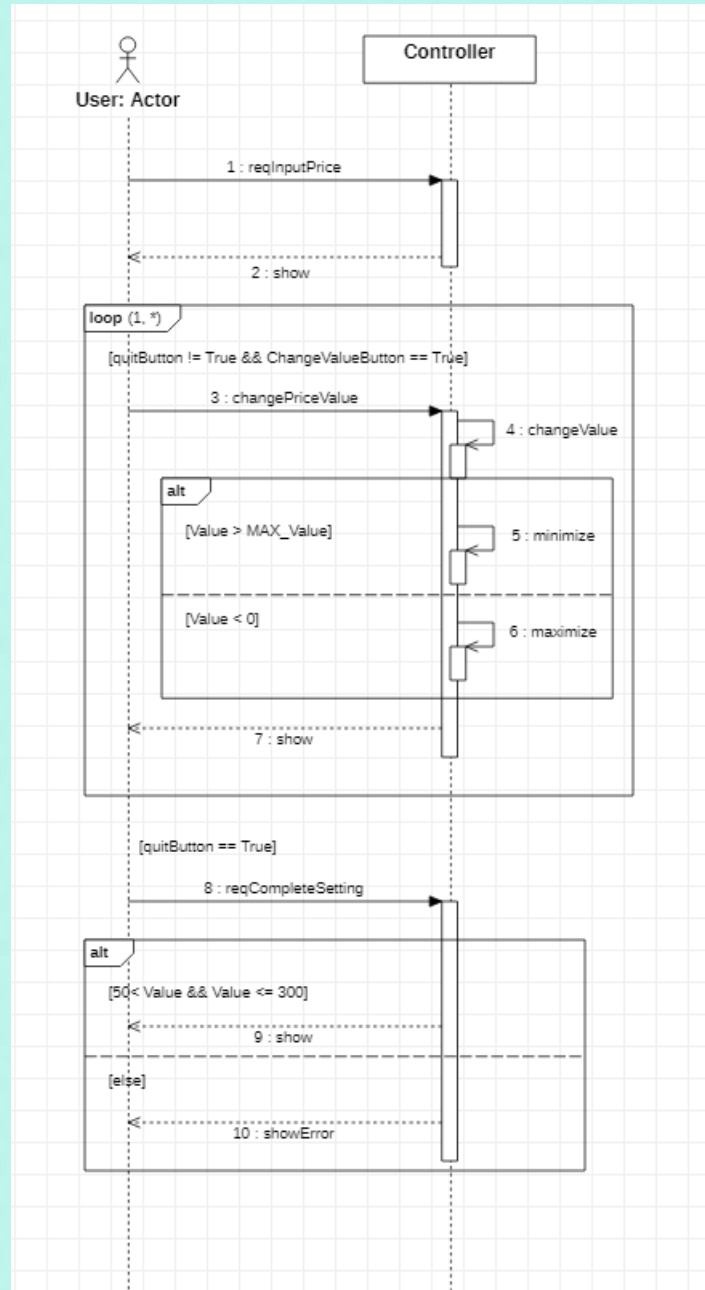



2033. Define System Sequence Diagrams

USE CASE : 21. Reset Price

- 1. (A) 사용자가 무 값 초기화를 요청한다.
- 2. (S) 입력된 무 값과 계산된 무 값을 전부 초기화한다.

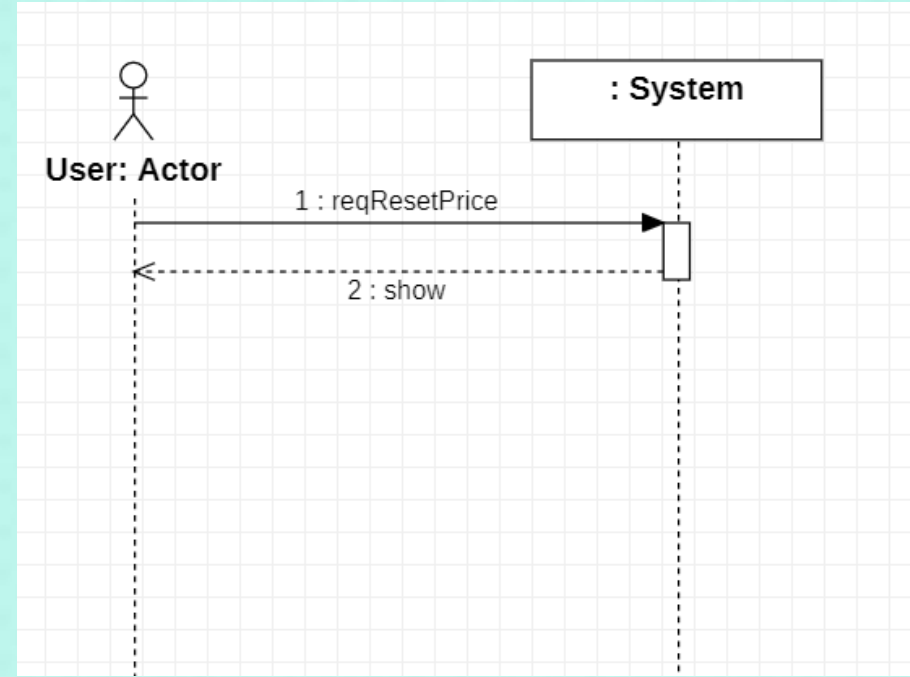



2033. Define System Sequence Diagrams

USE CASE : 22. Change Date

- 1. (A) 사용자가 현재 표기되지 않은 다음 시간대의 무 값을 요청한다.
- 2. (S) 다음 시간대의 입력되거나 계산된 무 값을 출력한다.

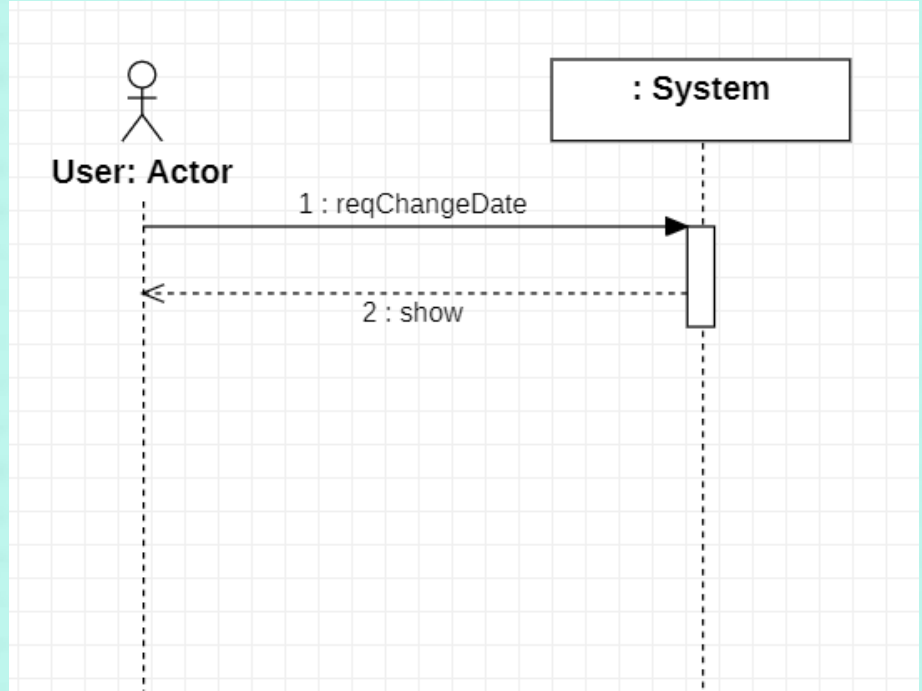



2033. Define System Sequence Diagrams

USE CASE : 24. Mode Switch

- 1. (A) 사용자가 Mode 변경을 요청한다.
- 2. (S) 요청을 받을 때마다 Mode가 (Set Indicate Mode에서 선택된 4가지 내에서) 전환 한다

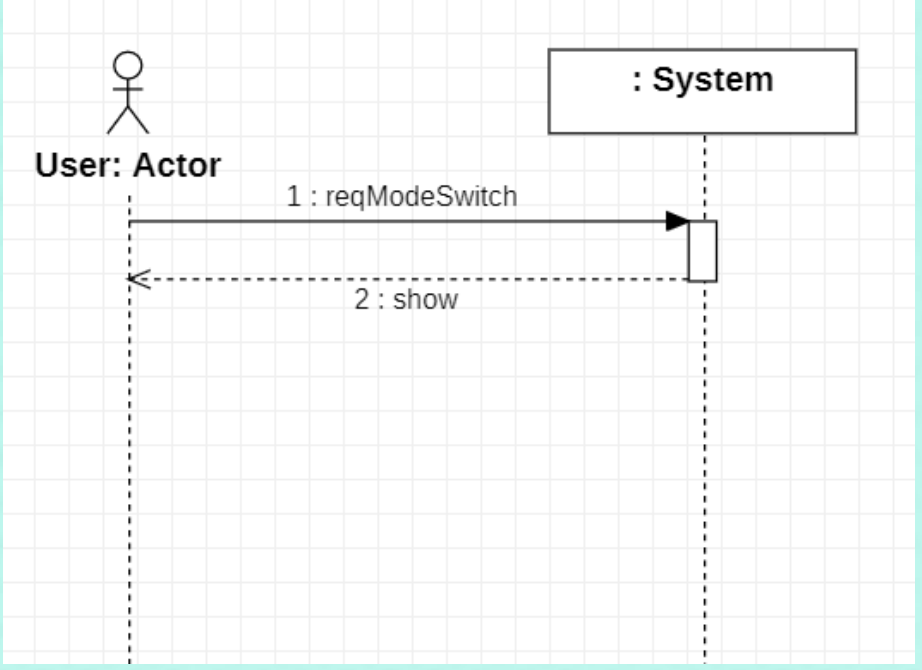



2033. Define System Sequence Diagrams

USE CASE : 25. Set Indicate Mode

1. (A) 사용자가 3가지 Mode 설정을 요청한다.
2. (S) Mode 변경중임을 표시한다.
3. (A) 사용자가 선택할 모드를 변경한다.
4. (S) 해당 모드를 표시한다.
5. (A) 사용자가 사용할 Mode를 선택/해제 한다.
6. (S) 선택한 모드를 표시한다.
4. (A) 사용자가 원하는 만큼 3-6을 반복한다.
5. (A) 사용자가 3번째의 모드를 선택한다.
6. (S) 선택된 기능의 설정을 저장한다.

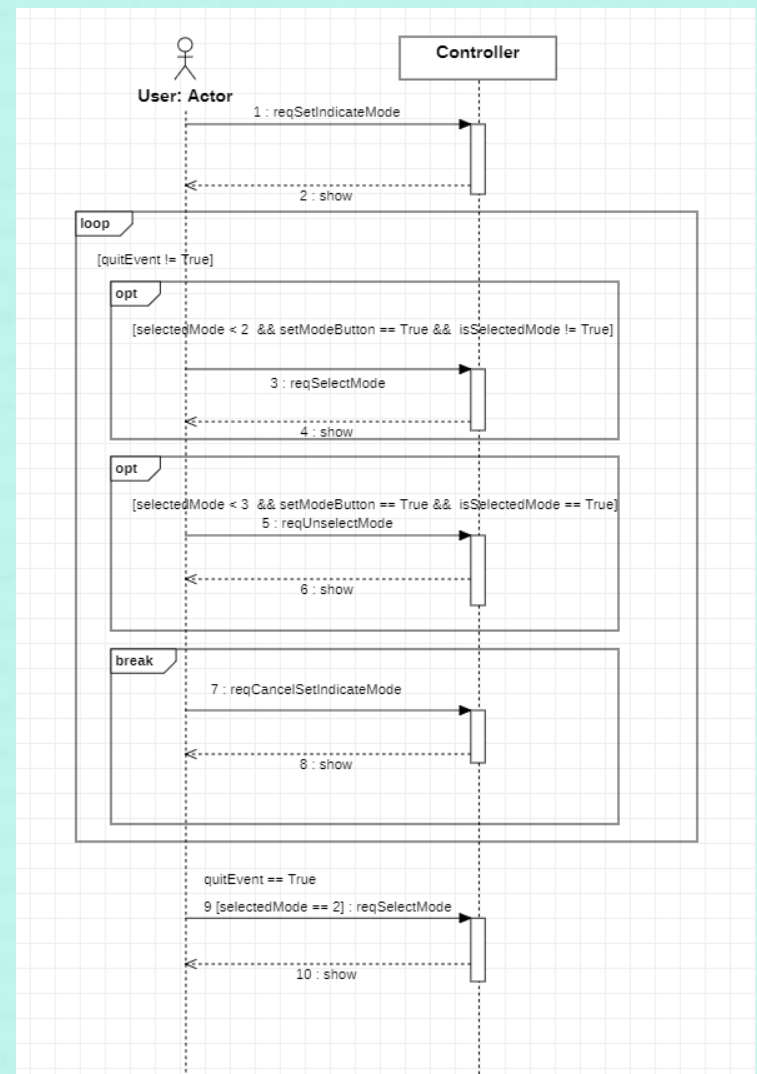



2033. Define System Sequence Diagrams

USE CASE : 26. Stop Beep

- 1. (A) 사용자가 Beep음 종료를 요청
- 2. (S) Beep음을 종료

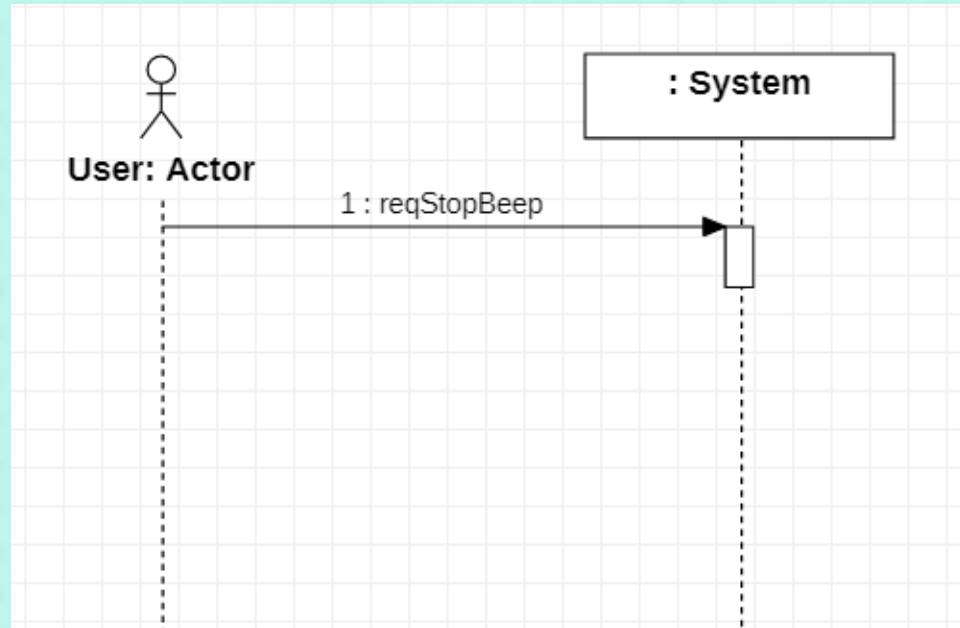



2035. Define Domain Model



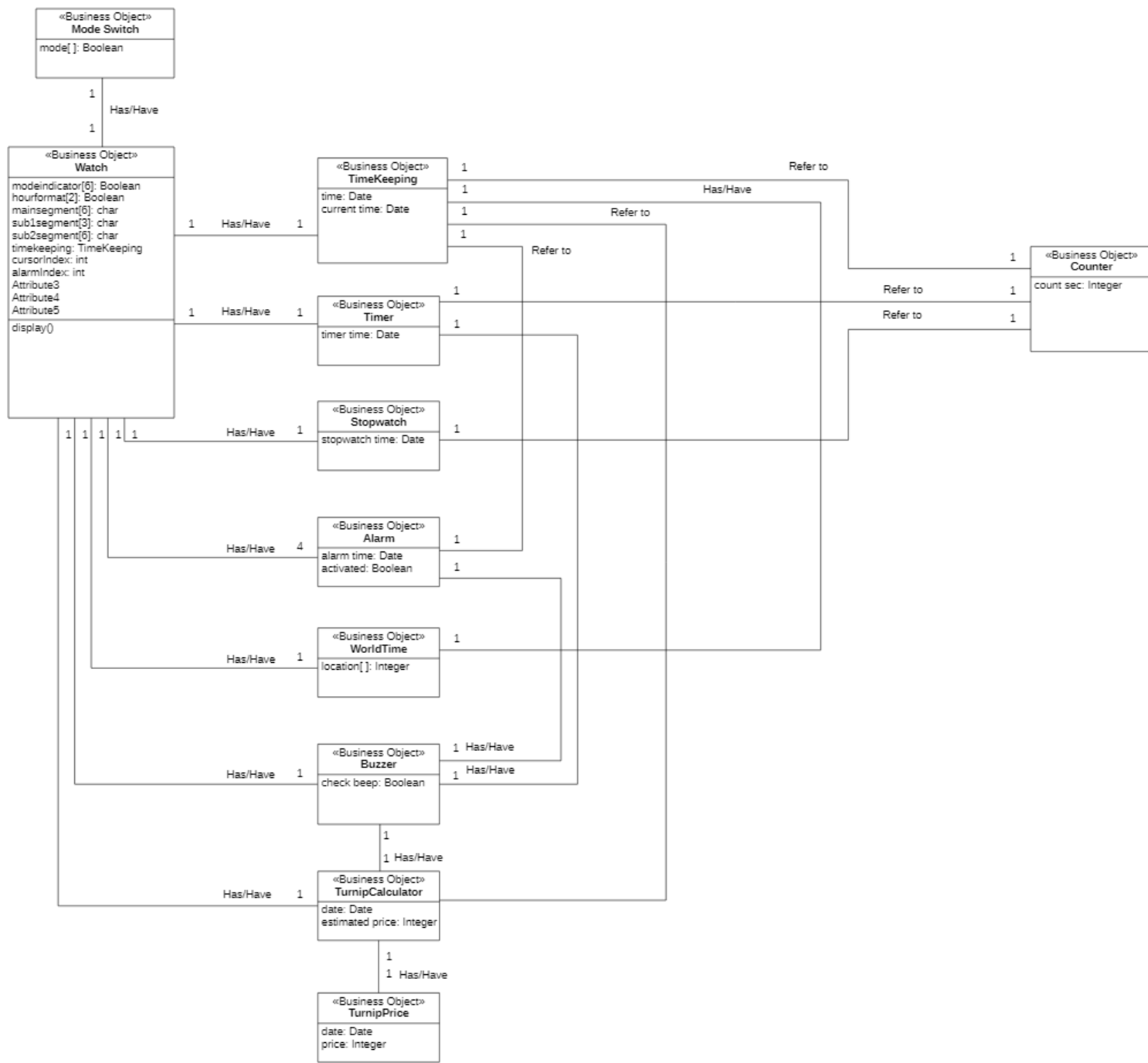



2039. Perform 2030 Traceability Analysis





2039. Perform 2030 Traceability Analysis

	Use Case
1	Show Time
2	Change Time Format
3	Set Time
4	Start Timer
5	Set Timer
6	Pause Timer
7	Reset Timer
8	Beep Timer
9	Start Stopwatch
10	Pause Stopwatch
11	Reset Stopwatch
12	Record Lap Time
13	Set Alarm
14	Activate Alarm

	Use Case
15	Deactivate Alarm
16	Change Indicated Alarm
17	Beep Alarm
18	Change World Time
19	Change Time Zone
20	Input Price
21	Reset Price
22	Change Date
23	Alarm at High
24	Mode Switch
25	Set Indicate Mode
26	Stop Beep
27	Check Timeout



2039. Perform 2030 Traceability Analysis

Connectivity (Use Case No.)	No.	Operations in sequence diagram
2	1	reqChangeTimeFormat()
3, 5, 13	2	reqSetting()
3, 5, 13	3	nextUnit()
3, 5, 13	4	changeUnitValue()
3, 5, 13, 20	5	reqCompleteSetting()
4	6	reqSetting()
6	7	reqStartTimer()
7	8	reqPauseTimer()
7, 9	9	reqResetTimer()
7, 10	10	reqStartStopwatch()
7, 11	11	reqPauseStopwatch()
12	12	reqResetStopwatch()
14	13	reqLapTime()
15	14	reqActivateAlarm()

Connectivity (Use Case No.)	No.	Operations in sequence diagram
16	15	reqChangeIndicatedAlarm()
18	16	reqChangeWorldTime()
19	17	reqChangeTimeZone()
20	18	reqInputPrice()
20	19	changePriceValue()
21	20	reqResetPrice()
22	21	reqChangeDate()
24	22	reqModeSwitch()
25	23	reqSetIndicateMode()
25	24	reqSelectMode()
25	25	reqUnselectMode()
25	26	reqCancelSetIndicateMode()
26	27	reqStopBeep()

감사합니다

